

# BAXIROCA

## Vasoflex S

ES	Instrucciones de montaje	4
GB	Installation and operating instructions	5
D	Betriebs- und Wartungsanleitung	6
PT	Instruções de montagem	7
I	Montaggio ed istruzioni d'uso	8
F	Instructions de montage et d'utilisation	9





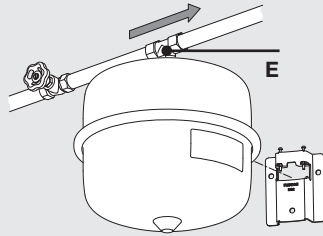
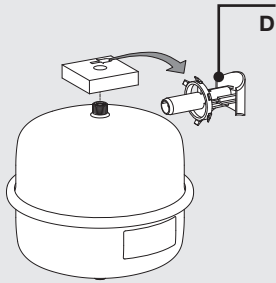

8 - 25

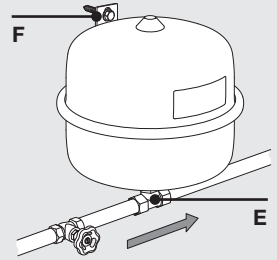

35 - 50

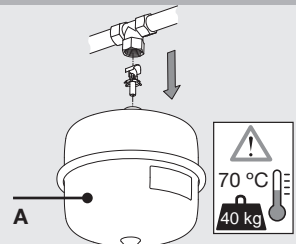
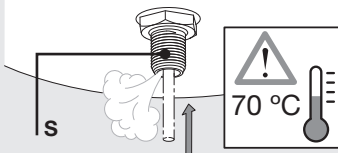
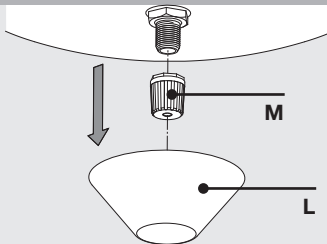
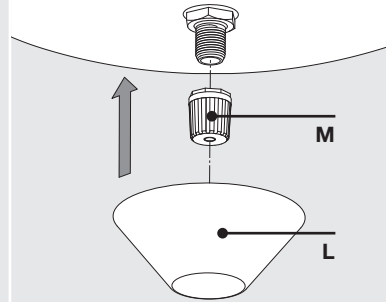
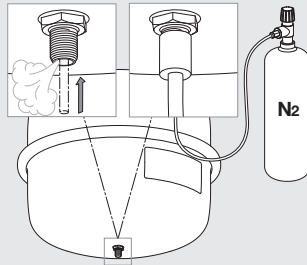
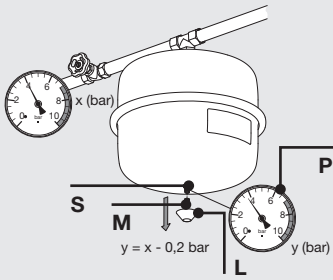
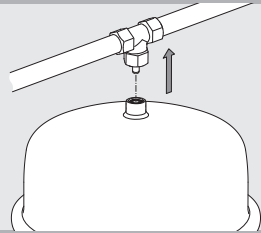
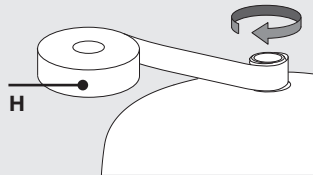
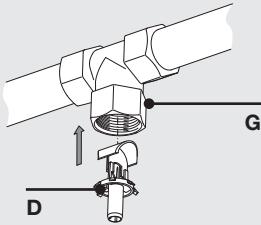

# BAXIROCA

## Generalidades 1

Este manual del usuario se refiere a los recipientes de expansión Vasoflex S provistos de distribuidor de caudal para su montaje en una pieza T estándar de Vasoflex S. El embalaje contiene el recipiente de expansión (A), la etiqueta del recipiente (B), el manual del usuario (C) y el distribuidor de caudal (D). En la etiqueta del recipiente se indica la presión máxima de trabajo y la presión previa.

### Montaje

- Los recipientes de expansión de 8 a 25 litros se montan, colgando, en el manguito en la tubería del agua (E). Eventualmente, se puede usar el soporte de pared MB 2.
- El recipiente de expansión de 35 y 50 litros se monta, colgando, en el orificio (F) del manguito en la tubería de agua (E) orientado hacia abajo.
- Para que el recipiente de expansión funcione correctamente se deberá montar un descompresor directamente después del contador del agua.

### Aplicación

- Haga uso de las tuberías de las instalaciones de agua potable en combinación con un sistema de calderas con acumulador de agua sanitaria.
- Haga uso de instalaciones de presión.
- Para otras aplicaciones queda anulada cualquier forma de garantía y responsabilidad.

### Normas de seguridad para el montaje

 El recipiente de expansión se entrega con la presión previa: si se daña el recipiente, puede provocar graves lesiones. El sistema de sujeción deberá poder soportar un recipiente de expansión lleno.

### Seguridad

- Proteja la instalación contra las altas presiones. Para ello, coloque una válvula de seguridad (por ejemplo, Prescor B) o un tubo de ventilación y expansión en las conducciones de la caldera.
- Programe la presión de abertura de la válvula de seguridad a la misma (o menor altura) que la máxima presión de trabajo permitida que figura en la etiqueta del recipiente.
- El recipiente de expansión deberá estar siempre conectado a la caldera.

## Montaje 2



El recipiente de expansión debe ser montado por un instalador cualificado. Tenga en cuenta las normas locales vigentes.

1. Separe las piezas del distribuidor de caudal (D) aproximadamente 58 mm.
2. Inserte el distribuidor de caudal (D) con el tapón rojo en la pieza T (G).
3. Ponga cinta de teflón (H) (no use cáñamo) en la conexión del recipiente de expansión.
4. Enrosque el recipiente de expansión en la pieza T. Eso determinará la longitud del distribuidor de caudal.

5. Para el mantenimiento anual prescrito, se recomienda incorporar un AirfixControl.

## Puesta en marcha 3

1. Cierre la llave del agua (K) y elimine la presión de la caldera.
2. Programe la presión previa del recipiente de expansión 0,2 bares por debajo de la presión del agua fría entrante. Consulte en la etiqueta del recipiente la presión previa ajustada de fábrica.
  - Quite el tapón roscado (L) y el capuchón (M).
  - Mida la presión (P).
  - Apriete un poco la válvula interna (S) en caso de presión demasiado elevada.
  - En caso de presión demasiado baja: aumente la presión previa con nitrógeno.
  - Mida la presión de nuevo.
  - Repita estos pasos hasta alcanzar la presión previa correcta.
3. Coloque el capuchón y la tapa roscada.
4. Abra la llave del agua.
5. Compruebe que no haya fugas de agua.

### Capacidad máxima de agua

Consulte la documentación de BaxiPoca para hacer los cálculos correctos.

### Mantenimiento y reparaciones

Para un funcionamiento correcto del recipiente de expansión deberá controlarse anualmente la presión previa. Incluso cuando se escapa agua por la válvula de seguridad, la presión previa puede ser demasiado baja. Compruebe la presión previa de la siguiente forma:

1. Cierre la llave del agua.
2. Vacíe la caldera hasta que la presión baje a 0 bares.
3. Compruebe la presión previa (véase el apartado "puesta en marcha").
4. Aumente la presión previa con nitrógeno.

Vigile que la presión previa no supere la presión de trabajo máxima. Si no se puede presionar en el recipiente de expansión, puede ser debido a que la membrana tiene fugas. En ese caso, sustituya el recipiente de expansión.

## Desmontaje 4

1. Cierre la llave del agua (K).
2. Elimine la presión del sistema.
3. Quite el tapón roscado (L) y el capuchón (M).
4. Oprima la válvula interna (S) para eliminar la presión del recipiente de expansión (P).
5. Desenrosque el recipiente de expansión (A).



### Atención:

¡El agua del recipiente de expansión puede estar muy caliente!



### Atención:

¡El recipiente de expansión lleno es muy pesado!



### Medio ambiente

Elimine el recipiente de expansión respetando las normas locales vigentes.

# BAXIROCA

**Baxi Calefacción, S.L.U.**

Salvador Espriu, 9

08908 L'Hospitalet de Llobregat

BARCELONA

Teléfono 93 263 0009

Telefax 93 263 4633

[www.baxicalefaccion.com](http://www.baxicalefaccion.com)

A BAXI GR●UP company

